

# Technický list

Vlastnosti produktu



## Fritéza elektrická

<b>Model</b>	<b>Sap kód</b>	00008191
FE 704/13 E	<b>Skupina artiklů</b>	Fritézy a udržovače hranolek



- Objem vany [l]: 13
- Typ výpusti: Na čelní panel
- Výpust s bezpečnostní pojistkou: Ano
- Maximální teplota zařízení [°C]: 190
- Minimální teplota zařízení [°C]: 50
- Materiál: AISI 304
- Umístění ohřevu: Vnitřní
- Počet košů: 1
- Rozměr koše [mm]: 280 x 295 x 100

<b>Sap kód</b>	00008191	<b>Napájení</b>	400 V / 3N - 50 Hz
<b>Šířka netto [mm]</b>	400	<b>Objem vany [l]</b>	13
<b>Hloubka netto [mm]</b>	730	<b>Počet van</b>	1
<b>Výška netto [mm]</b>	313	<b>Počet košů</b>	1
<b>Hmotnost netto [kg]</b>	24.20	<b>Rozměr koše [mm]</b>	280 x 295 x 100
<b>Příkon elektrický [kW]</b>	12.500	<b>Poměr příkon/litr [kW/l]</b>	0.96

# Technický list

Technický výkres



## Fritéza elektrická

Model

FE 704/13 E

Sap kód

00008191

Skupina artiklů

Fritézy a udržovače hranolek

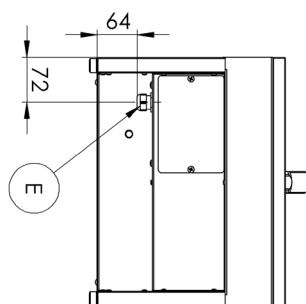
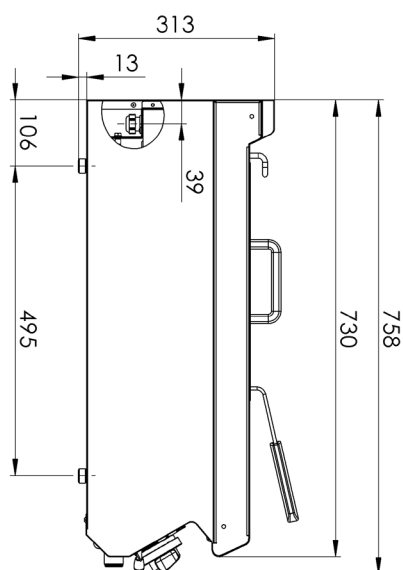
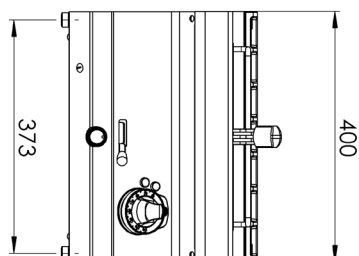



### Fritéza elektrická

**Model**

FE 704/13 E

**Sap kód**

00008191

**Skupina artiklů**

Fritézy a udržovače hranolek

**1. Sap kód:**

00008191

**2. Šířka netto [mm]:**

400

**3. Hloubka netto [mm]:**

730

**4. Výška netto [mm]:**

313

**5. Hmotnost netto [kg]:**

24.20

**6. Šířka brutto [mm]:**

440

**7. Hloubka brutto [mm]:**

800

**8. Výška brutto [mm]:**

480

**9. Hmotnost brutto [kg]:**

29.00

**10. Typ spotřebiče:**

Elektrické zařízení

**11. Konstruční typ zařízení:**

Stolní

**12. Příkon elektrický [kW]:**

12.500

**13. Napájení:**

400 V / 3N - 50 Hz

**14. Stupeň krytí ovládacích prvků:**

IP24

**15. Vnější barva zařízení:**

Nerezové

**16. Materiál:**

AISI 304

**17. Kontrolky:**

chodu a nahřátí

**18. Typ vrchní desky:**

Prolisovaná - komfortní údržba čištění

**19. Materiál vrchní desky:**

AISI 304

**20. Tloušťka vrchní desky [mm]:**

1.50

**21. Povrchová úprava:**

leštěná nerez

**22. Typ ohřevu zařízení:**

Přímý

**23. Standardní výbava k zařízení:**

víko, koš

**24. Objem vany [l]:**

13

**25. Rozměr vany [mm x mm x mm]:**

308 x 338 x 199

**26. Objemová kapacita nádoby [l]:**

13.00

**27. Maximální teplota zařízení [°C]:**

190

**28. Minimální teplota zařízení [°C]:**

50

# Technický list

Technické parametry



## Fritéza elektrická

Model

FE 704/13 E

Sap kód

00008191

Skupina artiklů

Fritézy a udržovače hranolek

### 29. Servisní přístup:

Zepředu odejmutím čelního panelu

### 30. Bezpečnostní termostat:

Ano

### 31. Pojistný termostat do x °C:

235

### 32. Materiál tělesa:

Nerez

### 33. Počet košů:

1

### 34. Počet van:

1

### 35. Rozměr koše [mm]:

280 x 295 x 100

### 36. Materiál vany:

AISI 304 - vysokojakostní nerez

### 37. Poměr příkon/litr [kW/l]:

0.96

### 38. Typ výpusti:

Na čelní panel

### 39. Výpust s bezpečnostní pojistkou:

Ano

### 40. Umístění ohřevu:

Vnitřní